



Імпортер/уповноважений представник на території України ТОВ «СІГМА. УКРАЇНА» ТМ «Sigma»
Україна, 61176, Харків, вул. Єнакіївська, 19/318
Виробник: Шанхай Даймонд Трейдинг ЛТД,
1602 Мингшен бізнес плаза, 400 Каобао роад, 200233, Шанхай, Китай

Домкрат гідравлічний підкатний

ІНСТРУКЦІЯ З ЕКСПЛУАТАЦІЇ

артикули:

**6103911, 6103921, 6104011, 6104021, 6104051,
6104061**



Оригінал інструкції з експлуатації

ЗМІСТ

1. Загальний опис	3
2. Зовнішній вигляд	3
3. Комплектація	4
4. Технічні дані	4
5. Правила техніки безпеки	4
6. Експлуатація	5
6.1. Підготовка до роботи	5
6.2. Експлуатація	5
7. Технічне обслуговування	6
8. Зберігання	6
9. Можливі несправності та методи їх усунення	6
10. Утилізація	8
11. Гарантійні зобов'язання	8
12. Сервіс і консультації щодо експлуатації	9
13. Особливі відмітки з безпеки експлуатації виробу	9

ШАНОВНИЙ ПОКУПЕЦЬ!

Ми дякуємо Вам за вибір виробів торгової марки «Sigma». Перед експлуатацією виробу обов'язково ознайомтеся з цією інструкцією. Недотримання правил експлуатації і техніки безпеки може призвести до виходу з ладу виробу і завдати шкоди здоров'ю. При недотриманні правил, викладених в цій інструкції, виріб може бути знято з гарантійного обслуговування!

Домкрат гідравлічний підкатний ТМ «SIGMA» за своєю конструкцією та експлуатаційними характеристиками відповідає вимогам Технічного регламенту безпеки машин, затвердженого ПКМУ №62 від 30.01.2013р.

З Декларацією відповідності і документами щодо виробу можна ознайомитися на сайті sigma.ua і вони додаються до супровідної документації.

УВАГА!

- › Уважно прочитайте інструкцію з експлуатації та техніки безпеки перед тим, як починати роботу з підкатним гідравлічним домкратом.
- › Під час роботи з обладнанням завжди керуйтеся вказівками з безпеки, що містяться в цій інструкції з експлуатації.
- › Категорично забороняється вносити зміни в конструкцію підкатного гідравлічного домкрата.



Виробник залишає за собою право вносити зміни в конструкцію і комплектацію без додаткового узгодження і повідомлення.

1. ЗАГАЛЬНИЙ ОПИС

Домкрат гідравлічний підкатний (далі – домкрат) це пристрій з ручним приводом, призначений для підйому різних видів легкових автомобілів, мікроавтобусів і легких вантажівок. Домкрат відрізняється простотою об-

слуговування і надійністю в експлуатації. Він дозволяє здійснювати плавний підйом вантажу і його точну зупинку на заданій висоті при невеликому робочому зусиллі.

2. ЗОВНІШНІЙ ВИГЛЯД



Рис. 1

1	Рукоятка домкрата	5	«Сідло» домкрата
2	Випускний клапан	6	Важільний пантограф
3	Запобіжний клапан	7	Рукоятка насоса
4	Накладна пластина		

3. КОМПЛЕКТАЦІЯ

Домкрат	1 шт.
Рукоятка домкрата	1 шт.
Інструкція з експлуатації	1 шт.

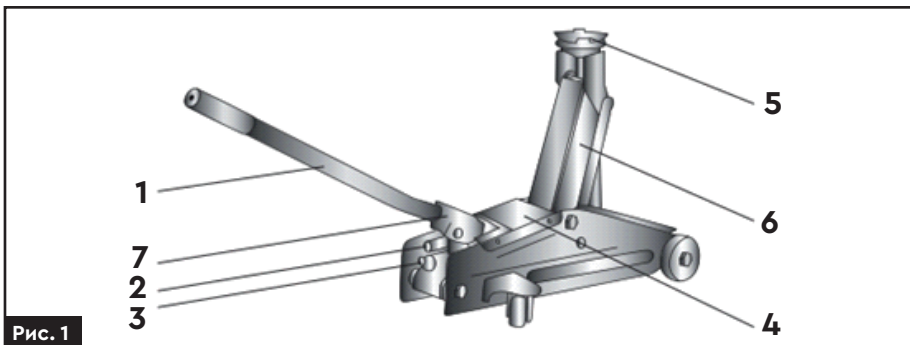
4. ТЕХНІЧНІ ДАНІ

Артикул, 610...	3911	3921	4011	4021	4051	4061
Вантажопідйомність, т	2				3	3.5
Висота підхвату, мм	135		130		135	145
Висота підйому, мм	330		345		380	500
Маса, кг	7.9	8.4	9.4	9.9	20.4	38.4
Пластиковий кейс	-	+	-	+	-	
Педаль						+

5. ПРАВИЛА ТЕХНІКИ БЕЗПЕКИ

- › В жодному разі не працюйте під транспортним засобом без використання додаткових підставок для його підтримки, розрахованих на його вагу.
- › Зверніть увагу, домкрат для зручності транспортування і користування, оснащений колесами. Завжди встановлюйте блокування коліс транспортного засобу і задійте ручне гальмо перед підйомом.
- › Не налаштовуйте запобіжний клапан самостійно. Звертайтеся для цього до сервісного центру.
- › Не розбирайте домкрат. Це може призвести до його поломки або пошкодження.

ВАЖЛИВО!

- › Домкрат використовується тільки для підйому вантажу.
- › Перед початком огляду або роботи вантаж повинен бути зафіксований відповідними підйомними опорами, що розташовуються під автомобілем.



Не перевищуйте максимально допустиму вантажопідйомність домкрата. Перевантаження домкрата може призвести до виходу домкрата з ладу або заподіяння шкоди здоров'ю обслуговуючого персоналу.

- › Домкрат повинен використовуватися тільки на рівній, стійкій поверхні. Використання на іншій поверхні може призвести до падіння вантажу.
- › Дозволяється використовувати лише комплектуючі та перехідники, рекомендовані виробником.
- › Забороняється вносити зміни в конструкцію домкрата.



Ігнорування цих правил може призвести до нанесення шкоди здоров'ю обслуговуючого персоналу та виходу з ладу гідравлічного обладнання.

6. ЕКСПЛУАТАЦІЯ

6.1. Підготовка до роботи

1. Зберіть рукоятку насоса домкрата.
2. При транспортуванні вентиль оливної закривається кришкою, щоб уникнути розливу оливи. Виріб поставляється з необхідною для коректної роботи кількістю оливи. Перед першим використанням слід видалити накладну пластину, відкрити вентиль, поки не відкриється отвір для оливи. Якщо Ви випадково пролили оливу, наприклад, вентиль залишився відкритим, необхідно перевірити рівень оливи перед початком роботи.
3. Відкривши запобіжний вентиль, натисніть 6 разів на ручку до повного розподілу оливи по системі.
4. Закрийте запобіжний клапан. Домкрат готовий до використання.

6.2. Експлуатація



Розміщуйте вантаж завжди по центру опори. Категорично не рекомендується розміщувати вантаж не в центрі опорної основи, це може призвести до пошкодження домкрата і зісковзування вантажу.



Під час роботи з домкратом завжди встановлюйте його на рівній і твердій поверхні. Після транспортування гідравлічного обладнання виникає ймовірність, що в гідравлічній системі залишилося повітря. Це може стати причиною непрацездатності домкрата.

Видалення повітря з гідравлічної системи

1. За допомогою ручки поверніть за годинниковою стрілкою запобіжний клапан (не більше двох повних обертів).
2. Витягніть оливозаправочний корок.
3. Кілька разів прокачайте плунжерний насос за допомогою рукоятки.
 - У разі необхідності, повторіть вищевказані дії.
4. Вставте назад оливозаправочний корок.

Підйом вантажу

1. Поверніть рукоятку за годинниковою стрілкою, щоб закрити випускний клапан.
2. Поставте автомобіль на передачу або на ручне гальмо.
3. Поставте домкрат під автомобіль у відповідне для підняття місце (більш докладно про це можна прочитати в інструкції користувача вашого автомобіля).

4. Вставте рукоятку домкрата в гніздо приводу плунжера і, за допомогою рукоятки виконайте гойдальні рухи вниз-вгору та підніміть вантаж на бажану висоту.

Опускання вантажу

1. Для повільного відкриття випускного клапана використовуйте кінець рукоятки, призначений для відкривання клапана.
2. Відкрийте клапан, повернувши рукояткою проти годинникової стрілки.
3. Коли автомобіль повністю опустився, приберіть домкрат.
4. Закрийте випускний клапан.

Додавання оливи

- Додавання оливи повинно проводитися з повністю опущеним плунжером.
1. Зніміть оливозаправочний корок.
 2. Додайте оливу.
 3. Встановіть на місце оливозаправочний корок. Заміну оливи слід проводити не рідше 1 разу на рік. Для зливу оливи видаліть оливозаправочний корок, розташований на верхній верхній силового циліндра. Будьте обережні при заміні оливи, стежте, щоб в домкрат або в рідину, що зливається, не потрапив бруд чи інші сторонні предмети.

7. ТЕХНІЧНЕ ОБСЛУГОВУВАННЯ

- › Періодично очищайте домкрат від бруду та інших сторонніх предметів.
- › Проводьте змащення кожні 3 місяці. Стежте, щоб він завжди був змащений не тільки зовні, але і зсередини (валики підйомних важелів пантографа, втулки ковзання коліс і інші рухливі елементи).
- › Для захисту від корозії не рідше, ніж через кожні 3 місяці протирайте ганчіркою змоченою в оливі поршень циліндра і плунжер насоса.
- › Якщо Ви не використовуєте домкрат, опустіть підйомний важіль вниз до упору і закрийте випускний клапан.

8. ЗБЕРІГАННЯ

- › В неробочому стані домкрата, підйомний важіль і рукоятка насоса повинні знаходитися в опущеному стані. Це дозволить захистити поверхні поршня, оброблені на верстаті з високою точністю, і кришку резервуара від корозії.
- › Зберігати в закритому, неопалюваному приміщенні, з вологістю повітря до 70%. Берегти від впливу підвищеної вологості та атмосферних опадів.

9. МОЖЛИВІ НЕСПРАВНОСТІ ТА МЕТОДИ ЇХ УСУНЕННЯ

Можлива несправність	Причина	Методи усунення
Домкрат не піднімає і не опускає вантаж	Недостатній рівень оливи	<ol style="list-style-type: none">1. Відкрийте запобіжний клапан. Рівень оливи відображається на нижній частині різьби всередині оливної камери, коли підйомний важіль знаходиться в повністю опущеному стані. Якщо рівень оливи нижче необхідної норми, зніміть корок клапана, розташований на накладній пластині.2. Додайте оливу, потім знову поставте корок.3. Закрийте запобіжний клапан, зафіксуйте підйомний важіль на максимальній висоті.4. Відкрийте випускний клапан і натисніть на сідло важеля, опустивши його якомога нижче. Повторіть цю операцію 3–4 рази. Це дозволить повністю розподілити оливу в усій системі. У більшості випадків ця процедура дозволяє повністю відновити технічні характеристики домкрата.5. Плавно закрийте випускний клапан.6. Спробуйте підняти вантаж.

Можлива несправність	Причина	Методи усунення
Домкрат не піднімає і не опускає вантаж	В системі домкрата накопичилось повітря	<ol style="list-style-type: none"> 1. Поверніть запірний клапан проти годинникової стрілки на один повний оберт. 2. Вставте рукоятку в гніздо насоса і зробіть шість повних ходів. 3. Поверніть запірний клапан за годинниковою стрілкою до упору, щоб закрити його. 4. Продовжуйте прокачувати насос рукояткою доти, поки підйомний важіль не прийме крайнє верхнє положення і прокачайте ще кілька разів, щоб видалити повітря, що заповнило поршень. 5. Акуратно відкрийте корок оливозаливної горловини, щоб випустити повітря, що зібралось. 6. Поверніть запірний клапан проти годинникової стрілки на один повний оберт, опустіть підйомний важіль в крайнє нижнє положення. При необхідності, застосуйте силу. 7. Закрийте запірний клапан за годинниковою стрілкою до упору і перевірте працездатність домкрата. У разі необхідності, повторіть описані вище дії ще раз.
Домкрат не піднімає і не опускає вантаж	В гнізді запобіжного клапана зібрався бруд	<ol style="list-style-type: none"> 1. Промийте запобіжний клапан шляхом багаторазового підняття і опускання піднімального важеля. 2. При необхідності, зніміть захисний клапан для прочищення.
Важільний пантограф домкрата «просідає» під навантаженням	Забруднення в випускному клапані	<p>Бруд може стати причиною того, що шток домкрата просідає під вагою вантажу. Це пояснюється тим, що олива стікає вниз до порожнин насоса через незахищене сферичне гніздо клапана. В цьому випадку, перш ніж приступати до часткового розбирання домкрата, рекомендується повторити вищевказані дії.</p> <p>Якщо при демонтажі деталі були пошкоджені, їх слід змінити на нові.</p> <p>Дістаньте кульки випускного клапана, очистіть гніздо клапана.</p>
	Ущільнювальне кільце зношене	<p>Це можливо лише у разі дуже активного використання домкрата.</p> <p>Акуратно без пошкоджень встановіть нове поршневе ущільнення.</p>
	Забруднення в запобіжному клапані	Видаліть причину забруднення запобіжного клапана.

Можлива несправність	Причина	Методи усунення
Важільний пантограф домкрата опускається в повному обсязі.	Несправна пружина повернення підйомного важеля пантографа	Замініть пружину.
	Рухомі частини підйомного важеля потребують змащування	Змастіть рухомі частини важеля пантографа.
	Занадто багато оливи або випускний клапан закритий	1. Видаліть надлишок оливи з циліндра. 2. Відкрийте випускний клапан.
Домкрат не забезпечує максимальну вантажопідйомність	Зносилось кільце ущільнювача на плунжері насоса	Замініть кільце ущільнювача.
	У системі накопичилось повітря	Виконайте дії, зазначені для видалення повітря з системи.
Домкрат не забезпечує максимальну вантажопідйомність	Підняття вантажу масою, яка перевищує вантажопідйомність домкрата	Запобіжний (розвантажувальний) клапан налаштований на задану вантажопідйомність, його характеристики не можуть бути змінені.

10. УТИЛІЗАЦІЯ

Виріб, що був виведений з експлуатації, підлягає окремому зберіганню та утилізації відповідно до природоохоронного законодавства. Звертайтеся до організацій, які здійснюють збір сировини для подальшої вторинної переробки.

Олива та її залишки, підлягають окремому зберіганню та утилізації відповідно до природоохоронного законодавства. Не викидайте виріб і відпрацьовані рідини (оливу) разом з побутовими відходами!

11. ГАРАНТІЙНІ ЗОБОВ'ЯЗАННЯ

Гарантійний строк – 12 місяців з дня продажу. Підтвердженням покупки є коректно заповнений гарантійний талон.

Всі роботи по ремонту виробу повинні виконуватися тільки фахівцями авторизованого сервісного центру компанії, що надає гарантію на виріб.

Гарантійний строк обчислюється з дня продажу виробу покупцеві. Гарантія поширюється на всі види виробничих і конструктивних дефектів.

13. СЕРВІС І КОНСУЛЬТАЦІЇ ПО ЕКСПЛУАТАЦІЇ

Якщо виріб потребує сервісного обслуговування (ремонту), обов'язково необхідно зареєструвати заявку на ремонт та відправити виріб до найближчого сервісного центру. Заявку можна подати:

- › за контактними телефонами найближчого до вас сервісного центру;
- › на сайті **sigma.ua**.

Також, в сервісному центрі із задоволенням проконсультують стосовно застосування, налаштування або ремонту Вашого виробу.

Україна

Сервісний центр у місті **Харків**:

+38 (099)-663-94-83

+38 (067)-740-91-02

Сервісний центр у місті **Київ**:

+38 (067)-691-16-36

Сервісний центр у місті **Вінниця**:

+38 (050)-196-56-93

Сервісний центр у місті **Львів**:

+38 (050)-155-75-87

Створити заявку на ремонт:

Повна покрокова інструкція:

Інформація щодо запчастин:



13. ОСОБЛИВІ ВІДМІТКИ З БЕЗПЕКИ ЕКСПЛУАТАЦІЇ ВИРОБУ



Уважно ознайомтеся з даним пунктом.



Перед використанням ознайомтеся з інструкцією.



Знак відповідності технічним регламентам, що діють на території України.

Гарантійний талон

Виріб		Артикул	
Серійний номер		Строк гарантії	
Торговельна організація		Дата продажу	

Адреса торговельної організації: _____

Телефон торговельної організації: _____

Печатка торговельної організації: _____

Підпис продавця: _____

Перед відправкою виробу до сервісного центру (далі – СЦ), **ОБОВ'ЯЗКОВО** зареєструйте Заявку на ремонт по телефону СЦ або на сайті. Товар, відправлений до СЦ без зареєстрованого номера Заявки на ремонт не приймається.

Сервісні центри:
<https://sigma.ua/servis/>



Інструкція з передачі виробу до СЦ:



Україна
Сервісний центр м. Харків
 +38 (099)-663-94-83
 +38 (067)-740-91-02
Сервісний центр м. Київ
 +38 (067)-691-16-36
Сервісний центр м. Вінниця
 +38 (050) 196 56 93
Сервісний центр м. Львів
 +38 (050) 155 75 87

З інформацією в цьому гарантійному талоні ознайомлений(на), всі умови приймаю. Зовнішній вигляд і комплектність виробу перевірів(ла). Претензій до якості та комплектації виробу не маю.

Підпис продавця: _____ Підпис покупця: _____
 П.І.Б. покупця: _____
 Контактний телефон та адреса покупця: _____

Документом, що дає право на проведення гарантійного (безкоштовного) ремонту виробу, є Гарантійний талон, що додається до виробу.

Завод-виробник дає гарантію працездатності виробу протягом усього гарантійного терміну з дня продажу виробу кінцевому споживачеві, про що робляться відповідні записи у гарантійному талоні з обов'язковим зазначенням:

- > найменування виробу;
- > артикулу виробу;
- > серійного номеру виробу (якщо не вказано заводом-виробником, можна вказувати: «без номера»);
- > дати продажу у форматі: ДД.ММ.РРРР;
- > найменування торговельної організації або продавця, який відкрив упаковку, виробу, перевірів комплектність і справність, з обов'язковим зазначенням П.І.Б. продавця

і його підписом (або штампом, де вказана вся необхідна інформація про продавця);

- > П.І.Б. продавця;
- > адреси та контактного телефону покупця.

Гарантійний талон, не повністю або невідповідно оформлений, який містить виправлення або нерозбірливі написи, вилучається працівниками СЦ, а виріб позбавляється гарантії.

Гарантійний ремонт здійснюється авторизованими СЦ. Претензії від третіх осіб не приймаються!

УВАГА! Перед початком використання виробу уважно ознайомтесь з інструкцією з експлуатації!

Умови гарантії не передбачають профілактику, чищення, сушіння виробів. Вироби приймаються для розгляду рекламції, здійснення ремонту або діагностики ТІЛЬКИ В ЧИСТОМУ ВИГЛЯДІ.

Відрізний талон №1

Печатка фірми-продавця

Виріб	
Артикул	
Серійний номер	
Гарантійний строк	
Фірма-продавець	
Дата продажу	

Відрізний талон №2

Печатка фірми-продавця

Виріб	
Артикул	
Серійний номер	
Гарантійний строк	
Фірма-продавець	
Дата продажу	

ГАРАНТІЇ НЕ ПОШИРЮЮТЬСЯ НА ВИРОБИ, ЯКІ МАЮТЬ:

- > механічні пошкодження елементів управління;
- > сліди несанкціонованого розкриття та (або) ремонту;
- > сильні зовнішні або внутрішні забруднення;
- > зовнішні пошкодження корпусу або інших елементів виробу, які виникли внаслідок неправильного зберігання або транспортування;
- > пошкодження, що виникли внаслідок використання виробу не за призначенням, що є грубим порушенням вимог інструкції з експлуатації;
- > поломки, що виникли внаслідок інтенсивної і тривалої експлуатації виробу, тобто повним відпрацюванням ресурсу виробу*;
- > впливу на виріб стихійних факторів (опадів, пожежі, вибуху, удару блискавки тощо);
- > сліди експлуатації виробу в агресивних хімічних середовищах і перепадів напруги в електричних мережах;
- > сліди перегріву виробу внаслідок засміченості виробу та вентиляційних каналів і отворів пилом, сміттям, брудом тощо);
- > в разі використання комплектуючих і витратних матеріалів не передбачених заводом-виробником.

НЕ ПІДЛЯГАЮТЬ ГАРАНТІЙНОМУ ОБСЛУГОВУВАННЮ РЕГЛАМЕНТНІ РОБОТИ, ПЕРЕДБАЧЕНІ ЗАВОДОМ-ВИРОБНИКОМ:

- > заміна мастила та інших експлуатаційних рідин;
- > заміна деталей і вузлів, що піддаються впливу абразивного зносу;
- > роботи, які мають циклічний (сезонний) характер. Наприклад, консервація (роботи, пов'язані з підготовкою до тривалого зберігання), заміна мастила/оливи та інших експлуатаційних рідин при переході на осінньо-зимовий період експлуатації виробу.

УВАГА! Забороняється експлуатація виробів з ознаками несправностей (сильне іскріння, нестандартні вібрації тощо). У разі виявлення ознак несправності, будь ласка, зверніться у СЦ!

Позбавляється права на гарантійне обслуговування виріб, поломка якого виникла через несвоєчасну заміну швидкозношуваних деталей або вузла (наприклад, гумової манжети, механічного ущільнення), що призвело, в свою чергу, до потрапляння рідини всередину електричної частини електродвигуна!

ПОРЯДОК ПРОВЕДЕННЯ ГАРАНТІЙНОГО ОБСЛУГОВУВАННЯ:

1. При виявленні явних ознак поломки або дефекту виробу, споживачу необхідно звернутися до СЦ по телефону або на сайті і зареєструвати Заявку на ремонт. При оформленні Заявки на ремонт вказати детальну інформацію про виявлений дефект виробу. Узгодити відправку виробу з працівником СЦ, вказати номер Заявки на ремонт у відправленні.
2. Виріб має бути доставлений у СЦ з правильно заповненим гарантійним талоном в оригінальній упаковці, з усіма інструкціями і комплектуючими. В іншому випадку, претензії на гарантійне обслуговування не розглядаються!
3. Гарантійний ремонт проводиться безкоштовно, шляхом заміни або ремонту дефектного вузла. Замінені дефектні вузли і деталі переходять у власність компанії.
4. Гарантійний строк продовжується на термін перебування виробу у СЦ.
5. При відмові в гарантійному ремонті СЦ зобов'язаний, на вимогу споживача, надати Акт технічної комісії з повним описом причини відмови. Після узгодження зі споживачем, виріб буде зібрано до початкового (але неробочого) стану і відправлено споживачу.
6. Оплата послуг з доставки і транспортування виробу від споживача у СЦ і назад, у разі гарантійного ремонту, проводиться за рахунок компанії. У разі проведення негарантійного (платного) ремонту оплата послуг з транспортування виробу проводиться за рахунок споживача!
7. Гарантійне обслуговування здійснюється в термін, що не перевищує 14 (чотирнадцяти) днів з моменту надходження виробу у СЦ. У разі виникнення, з об'єктивних причин, необхідності у перебуванні виробу на сервісному обслуговуванні понад зазначеного терміну, працівники СЦ повинні повідомити споживачу про період і причини продовження ремонтних робіт.

* Рівномірний знос деталей при відсутності на них ознак заводського браку виробництва (виготовлення, збирання) не дає права споживачу на їх заміну за гарантійними зобов'язаннями і може бути визначений лише після діагностики, проведеної у СЦ фахівцем, що має для цього відповідну кваліфікацію та інструмент.

Виробник не несе відповідальності за неправильне застосування в цілях і умовах, не передбачених для цього товару та за пошкодження або збиток, що виникли внаслідок неправильної експлуатації.

Умови зберігання вказані на упаковці чи в інструкції з експлуатації виробу.

Відрізний талон №1

Печатка СЦ

Номер наряд-замовлення	
Дата звернення	
Дата ремонту	
Майстер	
Несправність	
Підпис майстра	

Відрізний талон №2

Печатка СЦ

Номер наряд-замовлення	
Дата звернення	
Дата ремонту	
Майстер	
Несправність	
Підпис майстра	