



Імпортёр/уповноважений представник на території України ТОВ «Сіґма. Україна» ТМ «Flora»
Україна, 61176, Харків, вул. Єнакіївська, 19/318

Виробник: Шанхай Даймонд Трейдинг ЛТД,
1602 Мингшен бізнес плаза, 400 Каобао роад, 200233, Шанхай, Китай

Обприскувач пневматичний

ІНСТРУКЦІЯ З ЕКСПЛУАТАЦІЇ

артикули:

5003224

5003234

5003244

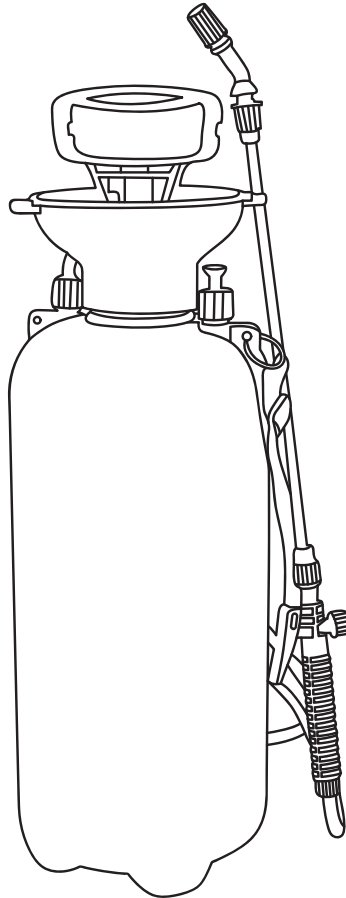

ЗМІСТ

1. Загальний опис	3
2. Комплектація	3
3. Технічні дані	3
4. Зовнішній вигляд	4
5. Правила техніки безпеки	4
6. Експлуатація	5
7. Технічне обслуговування	6
8. Можливі несправності та способи їх усунення	6
9. Транспортування та зберігання	7
10. Утилізація	7
11. Гарантійні зобов'язання	8
12. Сервіс і консультації по експлуатації	8
13. Гарантійні умови	8
14. Особливі відмітки з безпеки експлуатації виробу	9

ШАНОВНИЙ ПОКУПЕЦЬ!

Ми дякуємо Вам за вибір продукції торгової марки «Flora». Перед експлуатацією виробу обов'язково ознайомтеся з цією інструкцією. Недотримання правил експлуатації і техніки безпеки може призвести до виходу виробу з ладу і завдати шкоди Вашому здоров'ю.

Інструкція містить Інформацію з експлуатації і технічного обслуговування пневматичних обприскувачів.

Інструкція вважається невід'ємною частиною виробу і у разі перепродажу повинна залишатися з виробом.



Виробник залишає за собою право вносити зміни в конструкцію без додаткового узгодження та повідомлення.



Перед експлуатацією виробу уважно ознайомтеся з цією інструкцією.



Виробник і продавець знімає з себе усю відповідальність за можливі несправності у разі недотримання нижче приведених рекомендацій або умов, вказаних в інструкції, а так само за будь-який збиток, заподіяний при використанні виробу не за призначенням.



Заборонено працювати з обприскувачем без використання відповідних засобів індивідуального захисту (окуляри, маска, респіратор, захисні рукавички, захисний одяг).

1. ЗАГАЛЬНИЙ ОПИС

Обприскувач пневматичний (далі – обприскувач) призначений для рівномірного зрошення рослин або хімічного захисту рослин від шкідників і хвороб, боротьби з бур'янистою рослинністю, розпилення води, добрив, гербіцидів, пестицидів, протиепідемічної обробки худоби тощо. Може використовуватися для дезінфекції, дезінсекції, миття вікон, стін, машин. Ідеально підходить для обробки чагарників, квіткових і овочевих грядок. Може бути застосований для обприскування емульсіями, суспензіями і розчинами, а також чистою водою.

2. КОМПЛЕКТАЦІЯ

Обприскувач пневматичний	1 шт.
Інструкція з експлуатації	1 шт.
Упаковка	1 шт.

3. ТЕХНІЧНІ ДАНІ

Артикул	5003224	5003234	5003244
Об'єм бака, л	5	8	10
Максимальний робочий тиск, бар	2.5		
Тип помпи	Ручний, поршневий		
Довжина шланга, м	1.4		
Матеріал корпусу	ABS-пластик		

Артикул	5003224	5003234	5003244
Матеріал телескопічної штанги	Нержавіюча сталь		
Вага, кг	1.1	1.25	1.4

4. ЗОВНІШНІЙ ВИГЛЯД

1	Ручка насосу
2	Горловина ємності
3	Запобіжний клапан
4	Ремінь
5	Ємність для води
6	Пневмонасос
7	Шток насосу
8	Поршень насосу
9	Випускний клапан
10	Шланг
11	Кран
12	Штуцер
13	Подовжувач
14	Форсунка

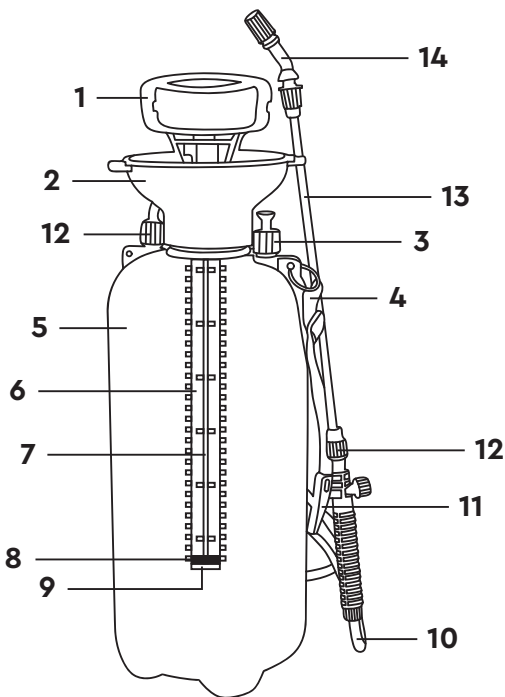

5. ПРАВИЛА ТЕХНІКИ БЕЗПЕКИ



При покупці виробу перевірте його комплектність та відсутність зовнішніх механічних пошкоджень.

- Щоб уникнути пошкоджень і нещасних випадків, як результат неправильного використання, уважно прочитайте цю інструкцію, перш ніж почати користуватися виробом.
- Не використовуйте виріб у промислових, професійних цілях або не за призначенням.

- Обприскувач не призначений для роботи з розчинами, що містять їдкі речовини.
- Забороняється заливати в обприскувач легкозаймисті рідини, кислоти та інші їдкі речовини.



Неправильне використання обприскувача може стати причиною серйозних травм.



Виробник не несе відповідальності за несправності, пошкодження і травми викликані нецільовим використанням виробу.

- › Забороняється використання виробу дітьми та людьми з обмеженими розумовими або фізичними можливостями, вагітними жінками, хворими, які приймають лікарські засоби та особами, які приймають засоби, що погіршують здатність до концентрації, особами в стані алкогольного або наркотичного сп'яніння.
- › Під час першого тестування обприскувача слід використовувати чисту воду.
- › Обприскувач, використаний для захисту рослин, не рекомендується застосовувати для інших цілей.
- › Не перевищуйте граничний тиск в резервуарі для рідини.
- › Не залишайте обприскувач на сонці на тривалий час.
- › Не відкривайте резервуар обприскувача під тиском.
- › Не прочищайте форсунку при відкритому крані.
- › При роботі з отрутохімікатами суворо дотримуйтесь заходів безпеки визначених виробником хімікатів у інструкціях застосування речовин.
- › Для роботи з хімічними засобами, а також під час приготування розчинів та знищення

упаковок, користуйтеся необхідними засобами індивідуального захисту (окуляри, маска, респіратор, захисні рукавички, захисний костюм).

- › По закінченню роботи необхідно відповідним чином промити обприскувач і складові частини, ретельно вмити руки і обличчя водою з милом, прополоскати рот.
- › Забороняється залишати розчини хімічних речовин в резервуарі обприскувача на тривалий час.
- › Залишки розчинів забороняється виливати у відкриті водойми та біоочисні станції. Ці вказівки також стосуються дій при виливанні води під час миття бачка та інших частин обприскувача.



Щоб уникнути пошкоджень виробу дотримуйтесь умов використання виробу.

- › Не використовуйте робочу рідину температурою вище +40°C.
- › Не користуйтеся обприскувачем при мінусових температурах.
- › Оберігайте виріб і його складові частини від деформацій, ударів і падінь.
- › Не допускайте контакту резервуару і шлангу обприскувача з гострими предметами.
- › Не підіймайте ємність за шланг.
- › Не тисніть на насосний важіль.
- › Не заповнюйте рідиною резервуар повністю.

6. ЕКСПЛУАТАЦІЯ

1. Перевірте цілісність складових частин обприскувача.
2. Зберіть обприскуючу систему, з'єднавши штуцерами (12) подовжувач (13) з форсункою (14), краном (11) і шлангом (10). Штуцери слід наворачувати руками, не застосовуючи інструментів, попередньо вставивши в них відповідні кільця ущільнювачів.
3. Перевірте затяжку і робочий хід запобіжного клапану (3). Закріпіть і відрегулюйте ремінь (4).
4. Заправте обприскувач робочою рідиною, попередньо приготувавши розчин.
5. Відсуньте насос (6) з ємності для рідини (5), обертаючи проти годинникової стрілки

ручку насосу (1) в нижньому зафіксованому положенні.

6. Акуратно залийте робочий розчин через горловину (2), не перевищуючи максимальний робочий об'єм резервуару. Слідкуйте за тим, щоб в резервуар не влучили сторонні предмети або частки речовин, що не розчиняються – це може викликати засмічення обприскуючої системи під час роботи. Для цього ретельно фільтруйте робочий розчин від твердих речовин, а також кладіть насос на підготовлену чисту поверхню.
7. Щільно закрутіть ручку насоса за годинниковою стрілкою. Зробіть декілька хитань ручкою насоса, поки не відчуєте опір – це

ознака справної герметичної обприскуючої системи. Запобіжний клапан спрацює, якщо тиск повітря буде занадто високим. Зафіксуйте ручку насосу за годинниковою стрілкою в нижньому положенні.

8. Випробуйте працездатність виробу короткочасними натисненнями на кран, направляючи форсунку на об'єкт роботи, потім відрегулюйте факел розпилу форсунки, закручуючи або відгвинчуючи гайку її розсікану. Для безперервної тривалої робо-

ти можна зафіксувати ручку крана **(11)** в натиснутому положенні, пересунувши її вперед до фіксації. Для звільнення ручки пересуньте її назад.

9. У процесі роботи з обприскувачем підтримуйте робочий тиск у резервуарі, регулярно підкачуючи його насосом.
10. Переносити обприскувач можна за ручку насосу **(1)**, зафіксовану в нижньому положенні, або одягнувши його за ремінь на плече.

7. ТЕХНІЧНЕ ОБСЛУГОВУВАННЯ

- › Перед кожним використанням перевірте цілісність виробу, зтяжку різьбових з'єднань, наявність компресії в камері насоса при його накачуванні, а також відсутність засмічень в обприскуючій системі при натисканні на кран.
- › Перед кожним використанням обприскувача необхідно переконатися в його справності, цілісності і надійності закріплення трубки і шлангу.
- › Після кожного використання проведіть чистку обприскувача. Потім протріть виріб сухою тканиною.
- › На початку кожного сезону необхідно змастити силіконовою змазкою або солідолом компрес-силіконове кільце поршня **(8)** і порожнину насосу **(6)**, попередньо розібравши його.
- › Єдиним пристроєм для створення тиску під час роботи є насос у ємності. Забороняється використовувати будь-які інші пристрої.
- › Не допускайте перегинів шлангу. Періодично оглядайте і підтягуйте різьбові з'єднання обприскувача, не допускайте протікання робочої рідини.
- › Після закінчення роботи зніміть залишковий тиск в резервуарі, потягнувши за головку запобіжного клапану. Хімікат, що залишився, нейтралізуйте відповідно до його інструкції. Промийте великою кількістю води обприскувач, його складові частини і резервуар. Промийте обприскуючу систему, заправивши обприскувач невеликою кількістю води і прокачавши її через форсунку.

8. МОЖЛИВІ НЕСПРАВНОСТІ ТА СПОСОБИ ЇХ УСУНЕННЯ

Можлива несправність	Причина	Методи усунення
Насос не створює робочий тиск або швидко втрачає його при закритому крані	Пошкодження компресійного кільця поршня, або інших деталей насоса	Розберіть насос, відновіть або замініть дефектну деталь, нанесіть шар силіконового мастила.
	Не герметичність резервуару	Перевірте зтяжку насосу і запобіжного клапану на резервуарі, а потім якість їх ущільнюваних кілець.

Можлива несправність	Причина	Методи усунення
Підкрапування рідини із з'єднань і слабе розпилювання	Немає герметичності в з'єднаннях	Підтягніть з'єднання. При необхідності розберіть його, виключаючи потрапляння сторонніх частин або сміття, і перевірте якість їх ущільнюючих кілець. Не використовуйте інструмент!
Нема розпилення, насос прокачується з великим зусиллям, спрацьовує запобіжний клапан	Шланг перегнутий із зломом	Випряміть шланг.
	Сильне засмічення в насосі або обприскуючій системі	Встановіть місце засмічення і усуньте його. Приміть заходи від потрапляння в резервуар сторонніх частин або сміття.
Нема розпилення, насос прокачується з великим зусиллям, спрацьовує запобіжний клапан	Немає герметичності з'єднань крану або пошкоджений його клапан	Розберіть кран. Промийте деталі проточною водою, протріть сухою ганчіркою. Потім змастіть їх силіконовим мастилом і зберіть.

9. ТРАНСПОРТУВАННЯ ТА ЗБЕРІГАННЯ

- › Зберігайте виріб на рівній поверхні в чистоту і сухому місці.
- › Всі рухомі частини тримайте в чистоті і регулярно змащуйте.
- › Зберігати новий виріб найкраще в пакувальній тарі, яка забезпечує необхідний захист від впливу механічних зовнішніх факторів.
- › Зберігати виріб рекомендується у приміщенні, яке добре провітрюється, при температурі повітря від +10°C до +30°C та відносній вологості повітря не більше 70%.
- › Берегти від потрапляння прямих сонячних променів.

10. УТИЛІЗАЦІЯ

Виріб, що був виведений з експлуатації, підлягає окремому зберіганню та утилізації відповідно до природоохоронного законодавства. Звертайтеся до спеціалізованих організацій, що займаються збором сировини для подальшої вторинної переробки.

Залишки хімікатів підлягають окремому зберіганню та утилізації відповідно до природоохоронного законодавства. Не викидайте виріб і залишки хімікатів разом з побутовими відходами!

11. ГАРАНТІЙНІ ЗОБОВ'ЯЗАННЯ

Гарантійний термін експлуатації виробу – 12 місяців з дня продажу. Підтвердженням покупки є коректно заповнений гарантійний талон. Всі роботи по ремонту виробу повинні виконуватися тільки фахівцями авторизованого сервісного центру компанії, що надає гаран-

тію на виріб.

Гарантійний термін обчислюється з дня продажу виробу покупцеві. Гарантія поширюється на всі види виробничих і конструктивних дефектів.

12. СЕРВІС І КОНСУЛЬТАЦІЇ ПО ЕКСПЛУАТАЦІЇ

В сервісному центрі Вас із задоволенням проконсультують стосовно застосування, налаштування або ремонту Вашого виробу. Додатково ознайомитися з інформацією Ви можете за посиланнями.

Інформація щодо запчастин:

<https://sigma.ua/price/zapchasti/>

Правила здачі виробу на сервісне обслуговування:

sigma.ua/priem-izdelyi-servisnym-tsentrom/
Перевірка статусу ремонту виробу:
sigma.ua/servis/

13. ГАРАНТІЙНІ УМОВИ

У разі виходу виробу з ладу протягом гарантійного терміну експлуатації з вини виробника, власник має право на гарантійний ремонт, при дотриманні наступних умов:

- 13.1.** Наявність правильно заповненого гарантійного талону;
- 13.2.** Діючий термін гарантійного обслуговування виробу відповідно до встановлених заводом-виробником термінів для даних виробів (інформація про термін гарантійного обслуговування виробу вказана в інструкції заводу-виробника і гарантійному талоні);
- 13.3.** Відсутність механічних пошкоджень блоку управління виробу;
- 13.4.** Відсутність зовнішніх пошкоджень корпусу або інших елементів виробу, які виникли в результаті неправильного зберігання або транспортування, **відсутність слідів падіння або удару**;
- 13.5.** Відсутність пошкоджень, що виникли в результаті використання виробу не за призначенням, **ЩО Є ГРУБИМ ПОРУШЕННЯМ ВИМОГ ІНСТРУКЦІЇ З ЕКСПЛУАТАЦІЇ**;
- 13.6.** **Відсутність слідів некваліфікованого втручання, відсутність сильного внутрішнього і зовнішнього забруднення виробу**;

13.7. Відсутність поломок, що виникли в результаті інтенсивної експлуатації виробу, тобто повного вироблення ресурсу виробу, передбаченого і обумовленого в інструкції заводу-виробника;

13.8. Відсутність слідів застосування нестандартних методів навантаження на виріб;

13.9. Відсутність слідів експлуатації виробу в агресивно хімічному середовищі і перепаді напруги в електричних мережах;

13.10. Відсутність слідів впливу на виріб стихійних факторів (опадів, пожежі, ударів блискавкою і т. п.);

13.11. Відсутність слідів перегріву виробу (вентиляційні канали та отвори забиті пилом, сміттям, брудом і т. п.);

13.12. Відсутність зміни конструкції виробу чи спроби виконання самостійного ремонту, **використання запчастин або компонентів, які не рекомендовані виробником**;

13.13. Гарантія не поширюється на витратні матеріали, навісне обладнання, а також будь-які інші частини виробу, які мають природний обмежений термін служби та зношування, **викликане використанням виробу з часом**;

13.14. Умови гарантії не передбачають профілактику і чищення виробу, а також візду майстра до місця установки виробу з метою його підключення, налаштування, ремонту, консультації.

Україна

Сервісний Центр у місті Харків

Тел.: +38 (099) 663 94 83

+38 (067) 740 91 02

+38 (066) 799 13 46 (Viber)

Сервісний Центр у місті Київ

+38 (067)-691-16-36

Адреси сервісних майстерень наведено нижче:

sigma.ua/servis/

14. ОСОБЛИВІ ВІДМІТКИ З БЕЗПЕКИ ЕКСПЛУАТАЦІЇ ВИРОБУ



Уважно ознайомтеся з даним пунктом.



Перед використанням ознайомтеся з інструкцією.



Використовуйте засоби захисту очей.



Одягайте захисні рукавиці під час роботи.



Одягайте захисний одяг під час роботи.



Використовуйте засоби захисту органів дихання (респіратор).



Одягайте засіб захисту органів дихання.



Гарантійний талон

Виріб	
Серійний номер	
Фірма-продавець	

Артикул	
Строк гарантії	
Дата продажу	

Адреса фірми-продавця: _____

Телефон фірми-продавця: _____

Печатка фірми-продавця
Підпис продавця _____

Адреса центрального сервісного центру:	Україна, м. Харків, вул. Єнакіївська, 19/318, т. (057) 752-75-63, (066) 799-13-46, (099) 663-94-83, e-mail: service@sigma.ua
---	--

Список сервісних центрів зазначений на сайті компанії sigma.ua

З інформацією в цьому гарантійному талоні ознайомся і приймаю умови цієї гарантійної умови. Зовнішній вигляд і комплектність виробу перевірів. Претензій до якості та комплектації виробу не маю.

Підпис продавця _____ Підпис покупця _____

П.І.Б. покупця _____

Контактний телефон та адреса покупця _____

Документом, що дає право на проведення гарантійного (безкоштовного) ремонту виробу, є Гарантійний талон, що додається до виробу.

Завод-виробник дає гарантію працездатності виробу протягом усього гарантійного терміну з дня продажу виробу кінцевому споживачеві, про що робляться відповідні записи у гарантійному талоні з обов'язковим зазначенням:

- > найменування виробу;
- > артикулу виробу;
- > серійного номеру виробу (якщо не вказано заводом-виробником, можна вказувати: «без номера»);
- > дати продажу у форматі: ДД.ММ.РРРР;
- > найменування організації торгівлі або продавця, який відкрив упаковку, виробу, перевірів комплектність і справність, з обов'язковим зазначенням П.І.Б. продавця і його підписом (або штампом, де вказана вся необхідна інформація про продавця);
- > П.І.Б. продавця;
- > адреси та контактного телефону покупця.

Гарантійний талон, заповнений не повністю або невідповідно правилам оформлення, що містить виправлення і нерозбірливі написи, вилучається працівниками сервісу, а даний виріб позбавляється гарантії.

Гарантійний ремонт здійснюється авторизованими сервісними центрами, претензії від третіх осіб не приймаються! УВАГА: перед початком використання уважно ознайомтеся з інструкцією по експлуатації виробу!

Умови гарантії не передбачають профілактику, чищення, сушіння виробів. Вироби приймаються для розгляду претензій, здійснення ремонту або діагностики ТІЛЬКИ В ЧИСТОМУ ВИГЛЯДІ.

Адреси авторизованих сервісних центрів зазначені на сайті компанії sigma.ua

Відрізний талон №1 Печатка фірми-продавця

Виріб	
Артикул	
Серійний номер	
Гарантійний строк	
Фірма-продавець	
Дата продажу	

Відрізний талон №2 Печатка фірми-продавця

Виріб	
Артикул	
Серійний номер	
Гарантійний строк	
Фірма-продавець	
Дата продажу	

ГАРАНТІ НЕ ПОШИРЮЮТЬСЯ НА ВИРОБИ, ЩО МАЮТЬ:

- > механічні пошкодження елементів управління;
- > сліди несанкціонованого розкриття та (або) ремонту;
- > сильні зовнішні або внутрішні забруднення;
- > зовнішні пошкодження корпусу або інших елементів виробу, які виникли в результаті неправильного зберігання або транспортування;
- > пошкодження, що виникли в результаті використання виробу не за призначенням, що є грубим порушенням вимог інструкції з експлуатації;
- > поломки, що виникли в результаті інтенсивної і тривалої експлуатації виробу, тобто повним відпрацюванням ресурсу виробу*;
- > сліди впливу на виріб стихійних факторів (опадів, пожежі, ударів блискавкою тощо);
- > сліди експлуатації виробу в агресивних хімічних середовищах і перепадів напруги в електричних мережах;
- > сліди перегріву виробу внаслідок засміченості виробу та вентиляційних каналів і отворів пилом, сміттям, брудом тощо);
- > сліди несанкціонованого розкриття та (або) ремонту;
- > в разі використання комплектуючих і витратних матеріалів не передбачених заводом-виробником.

НЕ ПІДЛЯГАЮТЬ ГАРАНТИЙНОМУ ОБСЛУГОВУВАННЮ РЕГЛАМЕНТНІ РОБОТИ, ПЕРЕДБАЧЕНІ ЗАВОДОМ-ВИРОБНИКОМ:

- > заміна мастила та інших експлуатаційних рідин;
- > заміна деталей і вузлів, що піддаються впливу абразивного зносу;
- > мають циклічний (тобто сезонний) характер, наприклад: консервація (роботи, пов'язані з підготовкою до тривалого зберігання), заміна мастила/оливи та інших експлуатаційних рідин при переході на осінньо-зимовий період експлуатації виробу.

УВАГА! Забороняється подальша експлуатація виробів з ознаками несправностей (сильне іскріння, нестандартні вібрації тощо). У разі виникнення ознак несправності, будь ласка, зверніться в Регіональний сервісний центр, найближчий до Вашого місця проживання або роботи!

Позбавляється права на гарантійне обслуговування виріб, поломка якого виникла через несвоєчасну заміну швидкозношуваних деталей або вузла (наприклад, гумової манжети, механічного ущільнення), що призвело, в свою чергу, до потрапляння води або рідини всередину електричної частини електродвигуна!

ПОРЯДОК ПРОВЕДЕННЯ ГАРАНТИЙНОГО ОБСЛУГОВУВАННЯ:

1. При виявленні явних ознак поломки або дефекту виробу його необхідно передати в найближчий до Вашого місця проживання Регіональний сервісний центр. У разі відсутності у Вашому регіоні сервісного центру необхідно відправити виріб (а також письмовий опис ситуації, в якій був виявлений дефект) в Центральний сервісний центр (ЦСЦ), попередньо узгодивши відправлення зі співробітниками ЦСЦ.
2. Гарантійний ремонт проводиться безкоштовно шляхом заміни або ремонту дефектного вузла. Замінені дефектні вузли і деталі переходять у власність компанії.
3. Гарантійний строк продовжується на термін перебування виробу в Сервісному Центрі.
4. При відмові в гарантійному ремонті Сервісний Центр зобов'язаний на вимогу клієнта надати Акт технічної комісії з повним описом причини відмови. Після узгодження з користувачем виріб буде зібрано до початкового (але неробочого) стану і надіслано користувачеві.
5. Виріб має бути доставлений в Сервісний Центр з правильно заповненим гарантійним талоном в оригінальній упаковці, з усіма інструкціями і комплектуючими. В іншому випадку претензії на гарантійне обслуговування не розглядаються!
6. Оплата послуг з доставки і транспортування виробу від користувача в Сервісний Центр і назад у разі гарантійного ремонту проводиться за рахунок компанії. У разі проведення негарантійного (платного) ремонту оплата послуг з транспортування виробу проводиться за рахунок користувача!
7. Гарантійне обслуговування здійснюється в термін, що не перевищує 14 (чотирнадцять) днів з моменту надходження виробу в Сервісний Центр. У разі виникнення з об'єктивних причин необхідності у перебуванні виробу на сервісному обслуговуванні понад зазначеного терміну співробітники Сервісного центру повинні повідомити клієнта про період і причини продовження ремонтних робіт.

* Рівномірний знос деталей при відсутності на них ознак заводського браку виробництва (виготовлення, збирання) не дає права споживачу на їх заміну за гарантійними зобов'язаннями і може бути визначений лише після діагностики, проведеної в Регіональному сервісному центрі фахівцем, що має для цього відповідну кваліфікацію та інструмент.

Виробник не несе відповідальності за неправильне застосування в цілях і умовах, не передбачених для цього товару та за пошкодження або збиток, що виникли внаслідок неправильної експлуатації.

Умови зберігання вказані на упаковці чи в інструкції з експлуатації виробу.

Відрізний талон №1

Печатка ЦСЦ

Номер наряд-замовлення	
Дата звернення	
Дата ремонту	
Майстер	
Несправність	
Підпис майстра	

Відрізний талон №2

Печатка ЦСЦ

Номер наряд-замовлення	
Дата звернення	
Дата ремонту	
Майстер	
Несправність	
Підпис майстра	