



Інструкція з експлуатації будівельної тачки двоколісної

Арт. 5056604

Комплектація:

❶	Корито (кузов) тачки	1 шт
❷	Рама	1 шт
❸	Ніжки тачки	2 шт
❹	Розпірка для ніжок тачки	1 шт
❺	Тримач кузова	2 шт
❻	Кріплення колеса	2 шт
❼	Колеса	2 шт
❽	Вісь колеса	1 шт
❾	Болт M8 × 50	8 шт
❿	Болт M8 × 15	4 шт
⓫	Шайба M8	12 шт
⓬	Контргайка M8	12 шт
⓭	Гайка M8	12 шт

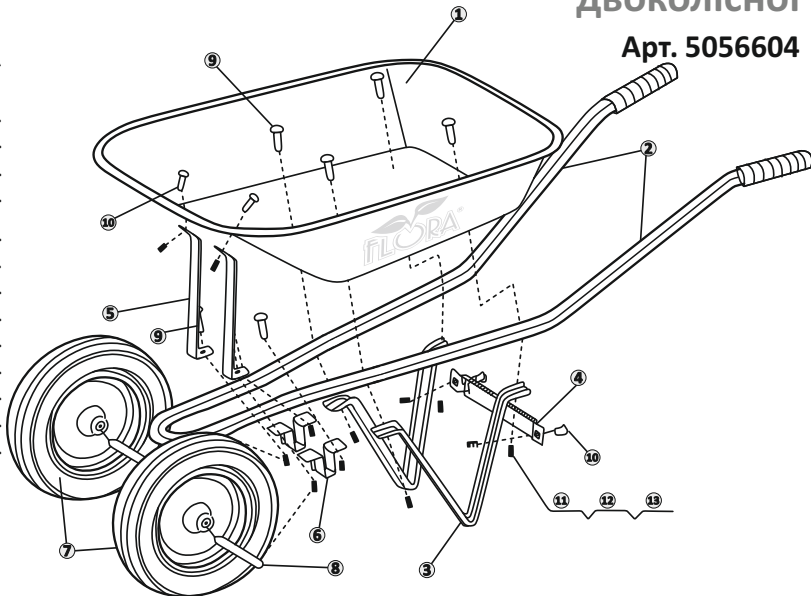

Схема збирання:

1. Встановіть на раму (2) кузов (1). Поєднайте ніжки (3) с кузовом (1) та рамою (2) і закріпіть їх болтами (9) з шайбами та гайками (11, 12, 13).
2. Встановіть розпірку (4) на ніжки тачки (3) та закріпіть їх болтами (10) з шайбами та гайками (11, 12, 13).
3. Поєднайте кріплення колес (6) з рамою (2) та тримачами кузова (5).
4. Закріпіть тримачі кузова (5) з кузовом (1) болтами (10) та шайбами і гайками (11, 12, 13) з однієї сторони та з рамою (2) і кріпленнями колес (6) болтами (9) та шайбами і гайками (11, 12, 13) з іншої сторони.
5. Встановіть вісь (8) в колеса (7).
6. Встановіть вісь (8) з колесами (7) в кріплення колес (6).
7. Проконтролюйте затягування всіх різьбових з'єднань.
8. Перевірте тиск в пневматичному колесі (при необхідності відрегулюйте для власних потреб 1,5-2,0 атм.) Не перевищуйте тиск повітря в камері колеса, вказане на боковині колеса!
9. Тачка готова до експлуатації.

**Інструмент, необхідний
для складання тачки:**

- Гайкові ключі або торцеві головки розмірами 8 мм