



Імпорттер/уповноважений представник на території України ТОВ «Сіґма. Україна» ТМ «Sigma»
Україна, 61176, Харків, вул. Єнакіївська, 19/318
Виробник: Шанхай Даймонд Трейдинг ЛТД,
1602 Мингшен бізнес плаза, 400 Каобао роад, 200233, Шанхай, Китай

Шприц-оливниця важільно-пунжерний (двопунжерний)

ІНСТРУКЦІЯ З ЕКСПЛУАТАЦІЇ

артикул:

6300271

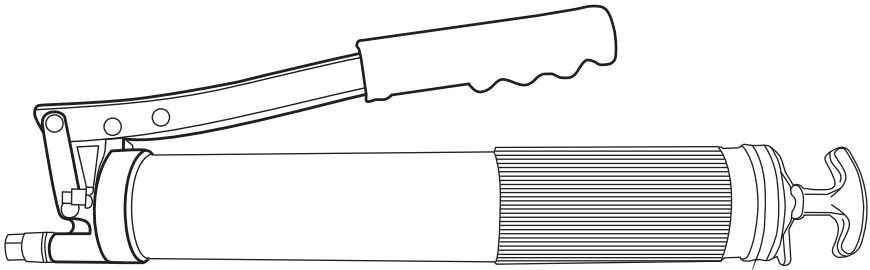

ЗМІСТ

1. Загальний опис	3
2. Зовнішній вигляд	3
3. Комплектація	4
4. Технічні дані	4
5. Правила техніки безпеки	4
6. Експлуатація	5
7. Технічне обслуговування	5
8. Можливі несправності та методи їх усунення	6
9. Утилізація	7
10. Гарантійні зобов'язання	7
11. Сервіс і технічна підтримка	7

ШАНОВНИЙ ПОКУПЕЦЬ!

Ми дякуємо Вам за вибір виробів торгової марки «Sigma». Перед експлуатацією виробу обов'язково ознайомтеся з даною інструкцією. Недотримання правил експлуатації і техніки безпеки може призвести до виходу з ладу виробу і завдати шкоди здоров'ю. Недотримання правил, викладених в даній інструкції, позбавляє вибір гарантійного обслуговування. Інструкція містить інформацію по експлуатації та технічного обслуговування шприця-оливниці важельно-плунжерного. Інструкція вважається невід'ємною частиною виробу, і, в разі перепродажу, повинна залишатися з виробом.



Виробник залишає за собою право вносити зміни в конструкцію без додаткового узгодження і повідомлення.



Перед установкою необхідно уважно прочитати дану інструкцію і звернути увагу на запобіжні заходи і вказівки.

1. ЗАГАЛЬНИЙ ОПИС

Шприц-оливниця важельно-плунжерна (далі – шприц) – це інструмент для змащування деталей, підшипників, клапанів, а також складних вузлів автомобіля, деталей трансмісії та ін. Основна функція – подача мастила, а також захист мастильного каналу від попадання сміття. Конструкція інструменту дозволяє легко направляти необхідну кількість мастила до деталей, що труться, і розташовані в важкодоступних місцях. Головною перевагою шприцу є те, що немає необхідності розбирати вузол, що обслуговується, для змащування.

Даний інструмент має широке застосування і часто використовується як звичайними власниками авто, так і досвідченими майстрами.

2. ЗОВНІШНІЙ ВИГЛЯД

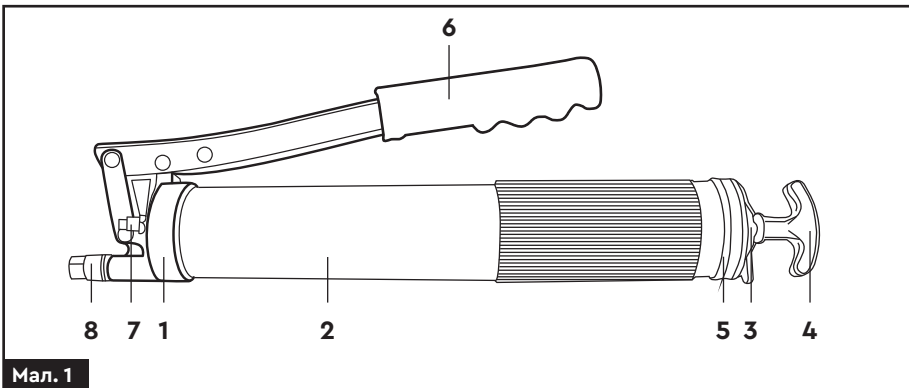

Мал. 1

1	Головка з важелем	5	Задня кришка з фіксатором
2	Корпус	6	Рукоятка шприца
3	Штанга	7	Клапан для стравлювання повітря
4	Ручка штанги	8	Під'єднання трубок та шлангів

3. КОМПЛЕКТАЦІЯ

Шприц-оливниця	1 шт.
Гнучкий шланг з наконечником 330 мм	1 шт.
Металева трубка з наконечником	1 шт.
Інструкція з експлуатації	1 шт.

4. ТЕХНІЧНІ ДАНІ

Артикул	6300361
Робочий тиск, МПа	41
Максимальний тиск, МПа	50
Різьба з боку нагнітання	M10x1
Об'єм, мл	600
Робочий об'єм, мл	500
Подача мастила (хід), см ³	2.6
Діаметр шланга, мм	8
Довжина шланга, мм	330
Спосіб наповнення	Ручний/тубус з мастилом
Вага, кг	1.55

5. ПРАВИЛА ТЕХНІКИ БЕЗПЕКИ

- › Не застосовуйте грубу силу при натисканні на важіль.
- › Не застосовуйте подовжувачів важеля та інші допоміжні засоби.
- › Не перевищуйте максимальний тиск. Підвищення тиску може призвести до пошкодження головки шприца та приладу.
- › Підвищений тиск в точці змащування може пошкодити шприц-оливницю, а також можливо підшипник або механізм.
- › Шланг не повинен бути заломлений, перекручений або витягнутий.
- › Аксесуари під час роботи необхідно перевіряти на наявність потертостей, розривів та інших пошкоджень.
- › Несправні частини необхідно негайно замінити.
- › Несправні частини можуть призвести до травмування або пошкодження матеріальних цінностей.

6. ЕКСПЛУАТАЦІЯ

1. Відкритіть головку шприца **(1)** з важелем з корпусу **(2)** проти годинникової стрілки.
2. Витягніть ручку штанги **(4)** назад до упору і зафіксуйте її за допомогою задньої кришки **(5)**, натиснувши на фіксатор.



Булбашки повітря в мастильному матеріалі – це звичайне явище, що зустрічається при експлуатації всього мастильного обладнання.

3. Наберіть чистий мастильний матеріал в порожній корпус шприца **(2)** із резервуару з мастилом.
4. Коли корпус **(2)** заповниться, потрясіть його. Якщо в корпусі шприца **(2)** утворилося вільне місце, заповніть його до повного заповнення.



Повітряні пробки призводять до ослаблення тиску подачі мастила або до його відсутності.

5. Знову закрутіть головку шприца **(1)** на корпусі **(2)**. Затягніть головку шприца **(1)** тільки наполовину, залишивши незагвинченою до повного затягування на 2–3 оберти.
6. Від'єднайте штангу шприца **(3)** від задньої кришки **(5)**, натиснувши на фіксатор.



Перед першим використанням шприца рекомендується зробити його заливку.

7. Щоб стиснути мастильний матеріал і видалити з нього повітряні пробки, через нещільне з'єднання корпусу **(2)** з головкою **(1)**, кілька разів втисніть і витягніть штангу **(3)** шприца.



Якщо під час експлуатації мастило перстає подаватися, то найбільш імовірною причиною є повітряні пробки в мастильному матеріалі.

8. Затягніть головку шприца **(1)** вручну.
9. Виконуйте гойдальні рухи рукояткою шприца **(6)** доти, поки мастильний матеріал не буде подаватися безперервно. Враховуйте, що перша порція мастила може містити бульбашки повітря. Якщо мастило виходить з бульбашками, повторіть кроки 5, 6, 7 та 8, щоб заповнити шприц.

10. Коли всі бульбашки повітря будуть видалені, щільно затягніть голівку шприца **(1)** на корпусі **(2)**. Зверніть увагу, що при безперервному використанні шприца видалити повітряні бульбашки можна шляхом натискання на клапан для стравлювання повітря **(7)**.



Якщо шприц використовується регулярно, заливку можна виконувати без зняття металевої трубки або гнучкого шлангу з головки шприца.

11. Підключіть металеву трубку або гнучкий шланг до випускного отвору шприца **(8)**.
12. Почніть роботу виконуючи гойдальні рухи рукояткою шприца **(6)**. Мастильний матеріал почне подаватися з штуцера. Продовжуйте працювати рукояткою **(6)** до тих пір, поки не піде потік мастила без повітряних бульбашок. Якщо цього не відбулося, це означає, що в змашувальному матеріалі залишилися повітряні пробки. Повторіть кроки 5, 6, 7 та 8 для заповнення шприца.

7. ТЕХНІЧНЕ ОБСЛУГОВУВАННЯ

- › Шприц не вимагає значного технічного обслуговування.
- › Для запобігання травмуванню персоналу, нанесення шкоди природі або пошкодження матеріальних цінностей, час від часу цілісність та роботу виробу.

8. МОЖЛИВІ НЕСПРАВНОСТІ ТА МЕТОДИ ЇХ УСУНЕННЯ

Опис несправності	Можлива причина	Методи усунення
З шприца не виходить мастило або виходить мала кількість мастила	Повітряні пробки в змащувальному матеріалі	Проведіть заливку шприца.
	Занадто густе або застигле мастило	Використовуйте мастило з більш низькою в'язкістю. Нагрійте контейнер для змащення, щоб мастило відтануло.
	Закупорена металева трубка або гнучкий шланг	Зніміть металеву трубку або гнучкий шланг. Якщо шприц качає мастильний матеріал без металевої трубки, це означає, що проблема саме в трубці. В такому випадку, необхідно прочистити або замінити металеву трубку.
	Закупорена головка шприца	Розберіть головку шприца і перевірте канал, по якому йде мастило, на предмет закупорювання брудом. Очистіть і знову зберіть головку.
З заднього боку шприца, навколо плунжера, просочується надмірна кількість мастильного матеріалу	Пошкоджений гумовий плунжер	Замініть плунжер.
Мастило просочується в з'єднанні між головкою і трубкою, або між трубкою і наконечником	Слабке з'єднання	Затягніть з'єднання, використовуючи тефлонову стрічку або будь-який інший герметик для різьбових з'єднань.
Мастило просочується з корпусу наконечника або в з'єднанні пелюсток наконечника і маслянки	Пошкоджений наконечник	Замініть наконечник.

9. УТИЛІЗАЦІЯ

Виріб, що був виведений з експлуатації, підлягає окремому зберіганню та утилізації відповідно до природоохоронного законодавства. Мастило та його залишки підлягають окремому зберіганню та утилізації відповідно до природоохоронного законодавства. Не викидайте виріб і відпрацьовані рідини (мастило) разом з побутовими відходами!

Звертайтеся до спеціалізованих організацій, що займаються збором сировини для подальшої вторинної переробки.

10. ГАРАНТІЙНІ ЗОБОВ'ЯЗАННЯ

Гарантійний термін експлуатації виробу – 1 місяць з дня продажу. Всі роботи по ремонту виробу повинні виконуватися тільки фахівцями авторизованого сервісного центру компанії, що надає гарантію на виріб.

Гарантійний термін обчислюється з дня продажу виробу покупцеві. Гарантія поширюється на всі види виробничих і конструктивних дефектів. Умови гарантії не поширюються на пошкодження, що виникли в результаті недотримання правил експлуатації, удару або падіння, самостійного ремонту, зміни конструкції пристрою, регулювання, неправильного підключення. Інша інформація щодо умов гарантійного обслуговування зазначена в гарантійному талоні, що йде в комплекті з виробом.

11. СЕРВІС І ТЕХНІЧНА ПІДТРИМКА

Ця інструкція з експлуатації містить мінімальні необхідні відомості для використання виробу. Виробник вправі вносити в конструкцію та інструкцію удосконалення, що не змінюють правила та умови експлуатації.

Всі питання, пропозиції і зауваження щодо інформації, наведеної в цій інструкції та ті, що стосуються роботи виробу, а саме експлуатації, технічного обслуговування, ремонту можна задати працівникам Сервісного центру в Україні:

Сервісний Центр у м. Харків

Телефони: +38 (099) 663 94 83

+38 (067) 740 91 02

+38 (066) 799 13 46 (Viber)

Ознайомитися з адресами Сервісних центрів в інших містах України, можна на сайті Уповноваженого представника в Україні:

sigma.ua/servis/

Ознайомитись з правилами здачі виробу на гарантійне чи сервісне обслуговування можна на сайті за адресою:

sigma.ua/priem-izdelyi-servisnym-tsentrom/

Перевірити статус ремонту виробу можна на сайті за адресою:

sigma.ua/servis/